

クォーツ 電子音目覚まし時計 取扱説明書

お買い上げいただきありがとうございます。
お使いになる前にこの取扱説明書をよくお読み
のうえ、正しくお使いください。
取扱説明書は、お読みになった後もお手元に保
管して、必要に応じてご覧ください。

製造 発売元

リズム株式会社

〒330-9551 埼玉県さいたま市大宮区北袋町1丁目299番地12
https://www.rhythm.co.jp

保証書 GUARANTEE	
製品番号(製品名)	4GE963
※お買い上げ日	年 月 日
保証期間	お買い上げ日より 1年
お客様	名前 ----- 住所
	TEL. - -
※販売店名	
	住所



(Y2011)
●本保証書は再発行しませんので大切に保管してください。
●本保証書の発行によりお客様の法律上の権利を制限するものではありません。
●本保証書は日本国内のみ有効です。This guarantee is valid only in Japan.
※印の項目は、販売店記入

安全にお使いいただくために(はじめにお読みください)

ここに示した注意事項は、あなたや他の人への危害や損害を未然に防ぐためのものです。必ず守ってください。

■表示の説明について

表示内容を無視して、誤った使い方をした時に生じる危害
や損害の程度を、下記の表示で区分して説明しています。

-  この表示は、「死亡または重傷などを負う可能性が想定される」内容です。
-  この表示は、「傷害を負う可能性または物的傷害のみが発生する可能性が想定される」内容です。

■誤飲による事故防止について

 小さな部品や電池は、幼児の手の届く所に置かないでください。万一、飲み込んだ場合は、すぐに医師の治療を受けてください。

■アルカリ電池について

-  ●電池からもれた液が目に入った場合は、失明するおそれがありますのですぐにきれいな水で洗い、医師の治療を受けてください。また、皮膚や衣服に付着した場合は、水で洗い流してください。
- ショート、分解、加熱、火に入れるなどしないでください。液もれ、発熱、破裂の原因になります。

■電池について

-  電池の使い方や間違えと、発熱、破裂の危険や液もれにより人体や時計周りを傷めること
注意 があります。
- +(プラス)、-(マイナス)を逆に入れてください。
 - 指定された電池を使用してください。
 - 新しい電池と古い電池、種類の異なる電池の混用はしないでください。
 - 電池交換時は、すべて新しい電池とお取りかえください。
 - 使い切った電池は速やかに取り出してください。
 - 長期間使用しない場合は、電池を取り出してください。
 - 電池交換時は、電池と時計の端子(接触部)の汚れを落としてから入れてください。

 時計は精密機器です。落としたりして衝撃を与えないでください。故障や破損の原因になります。

おもな製品仕様



時間精度	平均月差 ±20秒(常温中のクォーツ精度)
使用温度範囲	-10~+50℃
使用電池	アルカリボタン電池(JIS規格 LR44) 2個
電池寿命	約1年間(1日にアラーム30秒、照明10秒使用) 懐中電灯の使用状態により変動します。
アラーム精度	設定時刻に対して±5分以内
アラーム音	電子音
その他	アラーム スヌーズ オートストップ 照明(文字板面を照明 懐中電灯・側面のランプ点灯)

○付属の電池は工場出荷時に入れていますので、電池寿命が製品仕様より短い場合があります。
○製品仕様は改良のため予告なく変更することがあります。

CITIZENの商標は、シチズン時計株式会社のライセンスに基づき使用されています。

この取扱説明書を許可なく複製、変更することを禁じます。この製品によって生じたいかなる支出、損益、その他の損失に対してなんら責任を負いません。

お守りいただく内容の種類を、下記の表示で区分して説明しています。(表示の一例です。)

-  この表示は、してはいけない「禁止」内容です。
-  この表示は、必ず実行していただく「強制」内容です。

■使用場所について

-  下記のような場所では使わないでください。機械やケース、電池の品質が低下し、精度不良や時計、電池の寿命が短くなります。
- 温度が+50℃(50度)以上になる所。例えば、長時間直射日光のあたる所。暖房器具等の熱風や火気に近い所。
 - 温度が-10℃以下になる所。性能が低下することがあります。
 - 浴室など湿気が多いところ。
 - ほこりが多く発生するところ。
 - テレビ・OA機器・オーディオのそばなど強い磁気が発生する所。磁力の影響で、時計の進みや遅れが生じたり、止まることがあります。
 - 車中や船舶、工事現場など、振動の激しい所。
 - 温泉場など、ガスの発生する所。
 - 多くの油を使用する所。霧状になった油分がケースや機械部に付着し、汚れや止まりの原因になります。
 - プラスチック製の時計の場合、軟質のポリ塩化ビニルに長い間、直接ふれさせておくと、相互に色移りしたり、付着することがあります。

 分解したり改造しないでください。故障の原因になります。

お手入れについて

- 汚れがひどい時は、水でうすめた中性洗剤や石けん水を、やわらかい布に少量つけてふき取り、その後、からぶきしてください。
- ケースなどのよごれ落としに、ベンジン、シンナー、アルコール、スプレー式クリーナー類は、使用しないでください。

SPECIFICATIONS

Time accuracy	Average monthly error: ±20 sec. (at the room temperature)
Operating temperature range	-10℃ to +50℃
Battery used	Alkaline manganese button cell LR44 2 pcs.
Battery life	Approximately 1 year (under conditions where alarm is sounded for 30 sec./day and light is used 10 sec./day)
Alarm accuracy	Within ± 5 min. of preset time
Alarm sound	electronic sound

*Lifetime of batteries installed at the time of shipment from the factory may be shorter than that of batteries described on the specifications.

*The specifications of the clock may be modified without any notice.

保証について

取扱説明書にそった正常なご使用状態で、万が一保証期間内に故障がおきた場合、本保証書を添えて時計お買い上げの販売店にご持参ください。無料修理・調整いたします。尚、本保証書の発行によりお客様の法律上の権利を制限するものではありません。この保証書は、お買い上げ店で発行いたします。必ず※印欄の記入・捺印をお確かめのうえ大切に保存してください。

■販売店の方へ

この保証書は、お客様へのアフターサービスの実施と責任を明確にするためのものです。ただし、貴店で別に保証書を発行する場合は、この限りではありません。

■次のような場合には、保証期間中でも有料修理になりますので、ご注意ください。

- 1.保証書のご提示がない場合。
- 2.保証書の※欄に記入・捺印のない場合、字句を書きえられた場合。
- 3.お買い上げ店以外のお販売店にご依頼の場合。
- 4.お客様のお手元に渡ってからの取り扱いや輸送での落下など異常な衝撃による故障、または損傷。
- 5.天災・火災または異常な塩分・酸・蒸気・熱・有毒ガスなどの影響による故障、または損傷。
- 6.お客様による修理・改造などが原因で故障した場合。
- 7.ご使用中に生じる外観上の変化(ケース、ガラスなどの小キズ)
- 8.電池の交換

送料・出張料は、実費をお客様にご負担願います。

アフターサービスについて

この時計のアフターサービスは、お買い上げ販売店がいたします。次の記載事項と保証書をよくお読みの上、ご利用ください。

●修理部品の保有について

この時計の修理用性能部品(電子回路・歯車等)は製造打ち切り後、3年間を基準に保有しています。ただし、外装部品(ケース・文字板等)の修理には、類似の代替品を使用したり、現品交換させていただくことがあります。

●修理可能期間について

無料保証期間が過ぎても、この時計の性能部品保有期間中は、原則として有料修理が可能です。ただし、修理には販売店と修理工場の往復運賃・諸掛り費用も加わり、商品により修理代金が高額になる場合がありますので、販売店とよくご相談ください。

●転居または贈答品の場合

転居または遠隔地からの贈答品で、お買い上げ販売店でのアフターサービスが受けられない場合は、お客様相談室にご相談ください。(保証期間中の場合は、販売店の保証書が必要です。)

お買い上げの製品に関するお問い合わせに際しては、**製品番号(型番)**「4GE963」をお伝えください。

お問い合わせ先

お客様相談室 0120-557-005
受付時間 9:00~17:00 (土日、祝日および当社休日を除く)

IMPORTANT SAFETY INSTRUCTIONS

The following warnings are intended to protect you and other individuals from injury or damage. Be sure to follow the instructions.

□DESCRIPTION OF THE SYMBOLS

The following classes of symbols indicate the extent of injury or damage when precautions are ignored or there is improper usage.

 This symbol indicates the danger of death or serious injury.

 This symbol indicates the possibilities of injury or material damages only.

The following classes of symbols indicate some of the types of instructions to be followed.

 This symbol indicates a “prohibited” action.

 This symbol indicates a “compulsory” action that must be performed.

□PREVENTION OF ACCIDENTAL INGESTION OF ACCESSORIES

 Keep out of reach from infants all accessories (metal hooks, screws, etc.) and small-size batteries. If such accessories are swallowed, immediately consult a doctor for the necessary treatment.

□ALKALINE BATTERIES

-  ●If liquid leaked from a battery permeates the eye, rinse the eye immediately and consult a doctor for the necessary treatment. There is a risk of losing eyesight. Also, if the liquid adheres to the skin or clothes, rinse with water.
- Do not short circuit, disassemble, heat or expose to fire. These actions may result in the leakage of liquid, heating or explosion.

□BATTERIES

-  If the batteries are not used properly, there is the risk of bodily injury or damage to the clock and its surroundings due to heating.
- Do not insert the plus (+) and minus (-) ends of the battery in reverse.
 - Do not install a combination of used and new batteries. Do not mix different types of batteries.
 - Use the batteries specified by the manufacturer.
 - Remove all worn out batteries as soon as possible.
 - Remove the batteries from the clock if the clock will not be used for a long time.
 - When changing the batteries, please replace with all new batteries.
 - When changing the batteries, please clean the both ends of the batteries and the terminals (+ and - contact points) of the clock.
 - Locations where large quantities of oil are used. (Oil in the form of mist will adhere to moving parts, straining or causing the clock to stop.)
 - In the case of a plastic clock, if directly attached to flexible PVC, colors may transfer or stain each other.

 Do not disassemble or modify since malfunction may result.

□PROPER LOCATIONS FOR USE

 Please avoid usage in the following locations as the quality of the mechanism, case or battery will deteriorate, causing a decrease in clock accuracy and shortened clock and battery life.

- Locations where the temperature exceeds +50C (for example, extended exposure to sunlight). Locations near heating or other apparatus where hot blasts or flames exist.
- Locations where the temperature is lower than -10C. (The quality of plastic components and batteries will deteriorate.)
- Locations where there is heavy dust accumulation. (The clock may cease operation due to the accumulation of airborne dust on mechanical parts.)
- Locations where a strong magnetic field exists, such as in the proximity of television sets, office automation equipment, audio apparatus, etc. (Magnetic forces may cause to clock to accelerate, decelerate or stop.)
- Locations where strong vibrations exist such as in a train, in a vessel or at a construction work site.
- Locations where there is high humidity such in a bathroom.
- Locations where gas exists such as at the site of a hot spring.
- Locations where large quantities of oil are used. (Oil in the form of mist will adhere to moving parts, straining or causing the clock to stop.)
- In the case of a plastic clock, if directly attached to flexible PVC, colors may transfer or stain each other.

□PROPER CARE AND MAINTENANCE

For long usage of the clock, proper inspection and maintenance will be recommended once in two or three years. Ask purchased shop.

- If dirty, use a soft cloth to wipe the clock with neutral detergent or soapsuds. Then wipe with a dry cloth.
- Avoid using benzene, thinner, alcohol or aerosol cleaners to clean the case.

図は操作説明用ですので、実際の商品と異なることがあります。

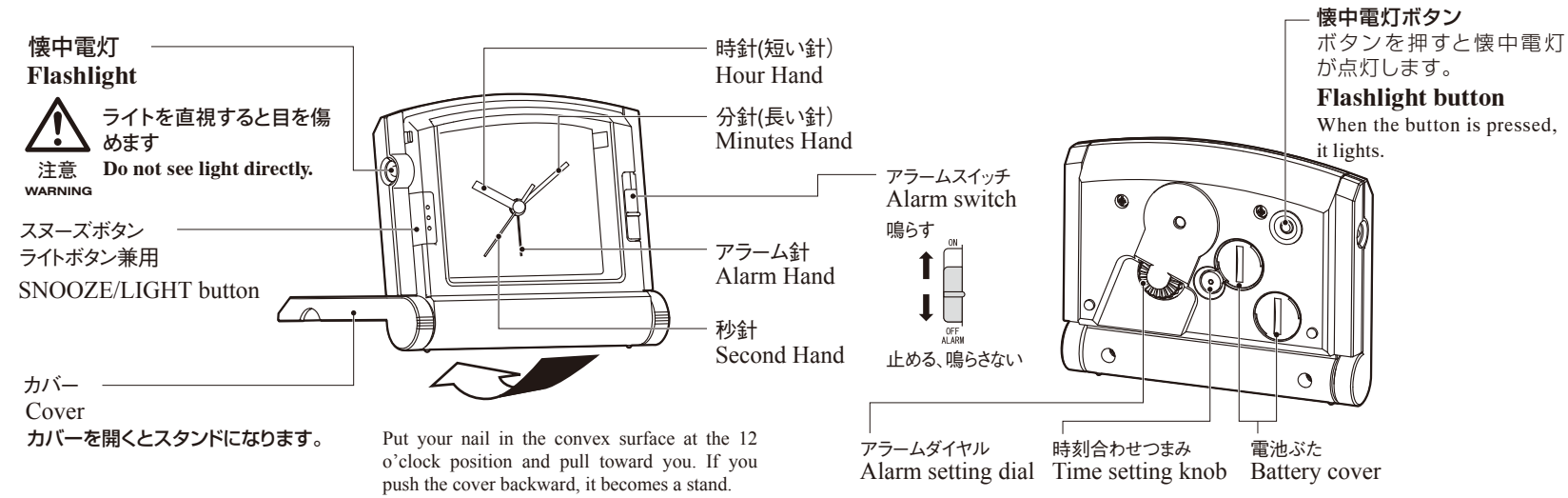

時計の使い方

HOW TO USE THE CLOCK

禁止 電池を取り扱うときは、ショートする恐れがありますので、金属製のピンセットを使用しないでください。

PROHIBITED The battery might be not short, and do not use metallic tweezers, please.

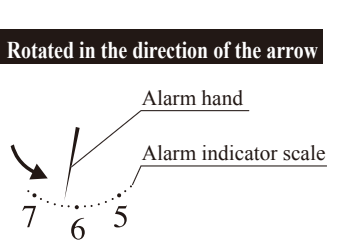
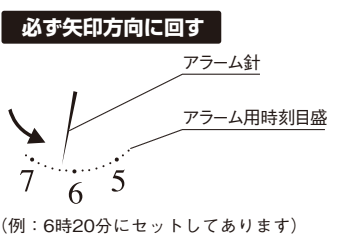
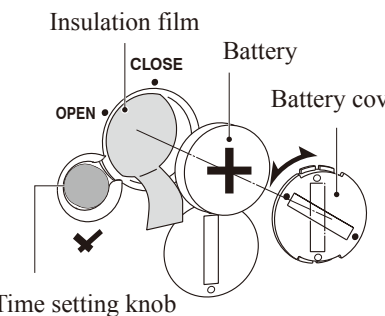
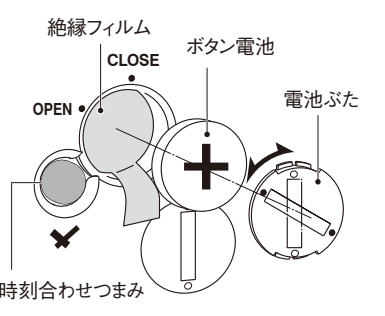

必ず矢印方向に回す
(例：6時20分にセットしてあります)
商品によっては、アラーム用時刻目盛がないものがあります。

Rotated in the direction of the arrow
Example : set the alarm for 6:20

1 電池の入れ方

- 電池は2カ所入れる場所があります。必ず2カ所に入れてください。
- 電池ふたを取り外す**
時計裏面の電池ふたを、コイン(硬貨)などでOPENの方向(左回し)に回して開けます。
 - 電池を入れる (絶縁フィルムを取る)**
絶縁フィルムを取り外し、電池の⊕側(平らな面)を上にして正しく入れ直します。
⊕⊖を逆にすると、時計が動きません。
 - 電池ふたを取り付ける**
電池ふたをCLOSEの方向(右回し)に回して閉めます。

1. Inserting The Battery

- Turn the two battery covers toward "OPEN" to open them by coin, etc.
 - Remove insulation film. If the battery comes out, replace it, keeping the + face (flat face) of battery upward.
 - Turn the battery covers toward "CLOSE" to close them.
- *Requires two batteries.**

2 時刻の合わせ方

時刻合わせつまみを回して、時刻を合わせます。

2. To Set The Time

Turn the Time setting knob to the correct time.

3 アラームの使い方

- アラーム時刻を合わせる**
アラームダイヤルを必ず矢印の方向(左回し)に回して、アラーム針をアラーム時刻に合わせます。アラームは10分単位でセットできます。
アラーム針を逆に回すと、目覚ましの精度が悪くなる場合があります。
- アラームスイッチを設定する**
アラームスイッチをONにすると、合わせた時刻に目覚ましがかかります。止めるとき、または鳴らさないときには、OFFにします。

3. To Set The Alarm

Turn the Alarm setting dial in the direction of arrow and set the alarm hand to the desired time.
(Alarm can be set at 10 minutes unit.)

4. To Use The Alarm

If you set the Alarm switch to ON (Up), it will sound at the set time. To stop the alarm, turn off the Alarm switch (Down).

スヌーズ機能と照明機能

アラームが鳴っているときにスヌーズボタンを押すとアラームは鳴り止み、約5分後にまた鳴り出します。この操作はセット時刻から25~55分間使えます。また、スヌーズボタンは、ライトボタンも兼ねていますので、ボタンを押している間文字板面を照明します。

While the alarm is sounding, if you press the SNOOZE/LIGHT button, the alarm will stop once, and will start again in 5 minutes. (This operation is in effect for 25 to 55 minutes from the time that the alarm was set, and can be used repeatedly during that time.)

アラームオートストップ機能

鳴っているアラームを放置すると約5分間鳴り続けてから自動的に止まります。

While you are pressing the SNOOZE/LIGHT button, the dial is lighted. Convenient for night use.

アラームご使用上の注意

- 目覚ましは機械の構造上、セット時刻に対して、5分前から5分過ぎの間に鳴り始めます。
- アラームスイッチをONにしたままでは、毎日午前と午後の2回、目覚ましがかかりますので、使用しないときは、OFFにしてください。
- アラームは3段階で大きくなります。

The diagram is only for explanations. The actual merchandise may differ from the diagram.