

## 電波時計について

### 電波時計とは

正確な時刻およびカレンダー情報をのせた標準電波を受信することにより、自動的に表示時刻を修正し正確な時刻をお知らせする時計です。

### 標準電波とは

日本標準時をお知らせするために、情報通信研究機構が運用している電波です。  
※標準電波の時刻情報は、およそ10万年に1秒の誤差という「セシウム原子時計」によるものです。

標準電波送信所は、福島県の「福島局:おたかどや山標準電波送信所」と佐賀県と福岡県の県境にある「九州局:はかね山標準電波送信所」の2カ所あります。標準電波の詳細については、情報通信研究機構のホームページをご覧ください。(http://jij.nict.go.jp)

### 受信可能な範囲

送信所からおよそ約1200kmの範囲です。ただし、受信範囲であっても電波障害(太陽活動、季節、天候、置き場所、時間帯(昼/夜)あるいは地形や建物の影響など)により、受信できないことがあります。

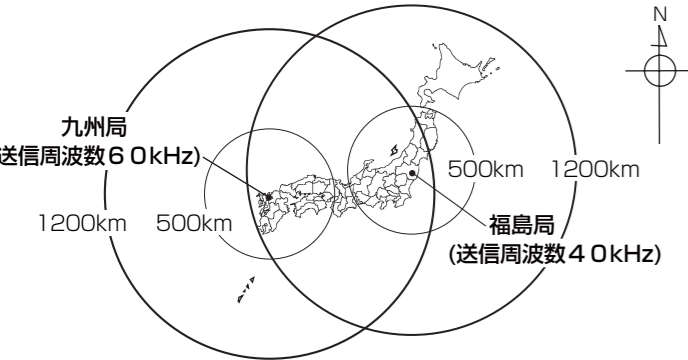

○この時計は福島局と九州局に対応しており、標準電波を自動選択して受信します。

○日本以外の標準電波は受信できません。海外で使った場合、まれに日本の標準電波を受信して、日本の時刻を表示したり、誤った時刻を表示することがありますので、電波受信機能を停止させていただきます。[8. 電波受信機能のON/OFF操作]参照。

○送信所の定期点検や落雷などにより、標準電波の送信が止まる場合があります。

## ご使用場所について

### 電波の受信しやすいところでご使用ください。

この時計は標準電波を受信することにより、時刻を修正しますので、電波の受信しやすい部屋の窓際などでお使いください。

### 電波を受信しにくい環境について

次のような場所では受信できない場合や誤った時刻を表示することがあります。



## ご使用場所の注意

**禁止** 下記のような場所では使わないでください。  
**注意** 機械やケース、電池の品質が低下し、精度不良や時計、電池の寿命が短くなります。

- 温度が+50℃(50度)以上になる所。例えば、長時間直射日光のあたる所。暖房器具等の熱風や火気に近い所。
- 温度が-10℃(氷点下10度)以下になる所。(プラスチックの部品や電池の劣化が起きることがあります。)
- 浴室など、湿気が多い所。
- ほこりが多く発生する所。(空気中のちり等が機械部にたまって、時計が止まることがあります。)
- テレビ・OA機器・オーディオのそばなど強い磁気が発生する所。(磁場の影響で、時計の進みや遅れが生じたり、止まることがあります。)
- 車中や船舶、工事現場など、振動の激しい所。
- 温泉場など、ガスの発生する所。
- 多くの油を使用する所。(霧状になった油分がケースや機械部に付着し、汚れや止まりの原因になります。)
- プラスチック製の時計の場合、軟質のポリ塩化ビニルに長い間、直接ふれさせておくと、相互に色移りしたり、付着することがあります。

## ご使用上の注意

ここに示した注意事項は、あなたや他の人への危害や損害を未然に防ぐためのものです。必ず守ってください。

表示内容を無視して、誤った使い方をした時に生じる危害や損害の程度を、下記の表示で区分して説明しています。

**警告** この表示は、「死亡または重傷などを負う可能性が想定される」内容です。  
**注意** この表示は、「傷害を負う可能性または物的傷害のみが発生する可能性が想定される」内容です。

お守りいただく内容の種類を、下記の表示で区分して説明しています。(表示の一例です。)

**禁止** この表示は、してはいけない「禁止」内容です。  
**強制** この表示は、必ず実行していただく「強制」内容です。

**警告** 小さな部品は、幼児の手の届く所に置かないでください。万一、飲み込んだ場合は、すぐに医師の治療を受けてください。

**分解禁止** 分解したり改造しないでください。故障の原因になります。

**注意** 時計は精密機器です。落としたりして衝撃を与えないでください。故障の原因になります。

### アルカリ電池について

- 電池からもれた液が眼に入った場合は、失明するおそれがありますのですぐにきれいな水で洗い、医師の治療を受けてください。また、皮膚や衣服に付着した場合は、水で洗い流してください。
- ショート、分解、加熱、火に入れるなどしないでください。液もれ、発熱、破裂の原因になります。

### 電池一般について

- 注意** 電池の使い方を間違えると、発熱、破裂の危険や液もれにより人体や時計周りを傷めることがあります。
- + (プラス)、- (マイナス) を逆に入れてください。
- 指定された新しい電池を使用してください。
- 古い電池と新しい電池、種類の異なる電池の混用をしないでください。
- 使い切った電池は速やかに取り出してください。
- 長期間使用しない場合は、電池を取り出してください。
- 電池交換時は、電池と時計の端子(接触部)の汚れを落としてから入れてください。

## お手入れについて

長くご愛用いただくために、2~3年に一度の点検・調整(有料)をおすすめします。販売店にご相談ください。

- 汚れがひどい時は、水でうすめた中性洗剤や石けん水を、やわらかい布に少量つけてふき取り、その後、からふきしてください。
- ケースなどのよごれ落としに、ベンジン、シンナー、アルコール、スプレー式クリーナー類は、使用しないでください。
- 時計を掛けたとき、静電気により、時計および壁面が汚れることがあります。定期的に掃除をしてください。

## 7. 明暗センサー

明暗センサーが暗いと判別した場合、秒針は12時位置に到達したところで停止します。また、毎正時のメロディが鳴らなくなります。センサーは、時計の周囲の明るさに反応しますので、昼間や夜間の照明時などでも明るさが不足して、反応することがあります。十分に明るいところで秒針が12時位置で停止する場合は、「9. 電池交換時期のお知らせ機能」をご覧ください。

## 8. 電波受信機能のON/OFF操作

ノイズなどにより誤受信しやすいところや、意図的に時間をずらしてお使いになるときに、電波を受信しないようにすることができます。この場合、時間精度はクォーツ精度となります。

**電波受信機能を OFF するには (停止するには)**  
強制受信ボタンを押し、その後、受信表示ランプの点灯に合わせ、強制受信ボタンを3回押します。(点灯したらすぐに押してください) ボタンを押すタイミングによっては、OFFに切り替わらないことがあります。このようなときには、操作を繰り返してください。  
強制受信ボタン 押す 押す 押す 押す  
受信表示ランプ ←点灯』 ←点灯』 ←点灯』 ←点灯しない  
※電波受信機能が OFF のとき、強制受信ボタンを押すと、針が早送りで動いたり、止まったりしてから、時刻を表示します。

**電波受信機能を ON するには (開始するには)**  
先に時刻合わせボタンを押しながら、強制受信ボタンを押してすぐ離し、時刻合わせボタンを離します。その後、強制受信ボタンを押して受信を開始します。  
時刻合わせボタン 押しつづける……離す  
強制受信ボタン ← 押す』 ←押す  
受信表示ランプ ←点滅 ←点灯(受信を開始)

**電波受信機能の状態を確認するには強制受信ボタンを押します。**  
ON : 受信表示ランプが約3秒間点灯します。  
OFF : 受信表示ランプは消灯したままです。

### ご注意

※出荷時の設定は、電波受信機能はONです。  
※この説明文の中で「押す」は、「押して、すぐ離す」ことです。

## 9. 電池交換時期のお知らせ機能

電池の残量が少なくなると秒針が明るいところでも12時位置で停止します。停止してから1ヵ月程度は、時分針は時刻を表示しますが、お早めに電池を交換してください。放置すると電池からの液もれにより、故障や汚れの原因になります。電池交換時期のお知らせ状態のときは、受信表示ランプ、報時機能、手動時刻合わせ、モニター機能は停止します。※お知らせ状態になってから、時計が停止するまでの期間は、ご使用状態により変動します。

## おもな製品仕様

時間精度	標準電波の受信に成功した場合の表示誤差(受信直後) 表示精度 秒針 ±1秒 時針・分針 目盛りに対して±3度 標準電波を受信しない場合 平均月差 ±20秒 (常温中のクォーツ精度)
自動受信回数	受信に成功している場合:1日1~3回 受信に失敗している場合:1日12回(最多)
時報精度	表示時刻に対して±1秒
報時音	電子音メロディ(12曲)
使用温度範囲	-10~+50℃
使用電池	単1形マンガン乾電池(JIS規格 R20P) 4個
電池寿命	約1年間 (メロディ:音量大、1日16回)
その他	標準電波による時刻修正、受信表示ランプによる受信結果の表示、電波受信ON/OFF機能 明暗センサーにより 暗所での秒針、メロディ、受信表示ランプの停止 メロディ報時、メロディモニター、音量調節機能 飾り振り、回転飾り 電池交換時期お知らせ機能

※付属の電池は、工場出荷時に入れてありますので、電池寿命が製品仕様より短い場合があります。  
※電池寿命は、標準電波の受信に成功しているときのものです。  
※製品仕様は改良のため、予告なく変更することがあります。

### 付属品

木ねじ	1個	取扱説明書	本書
単1形マンガン乾電池	4個	保証書	1枚

## 蓄光塗料について

- 使用している蓄光塗料は紫外線を含んだ光(例 蛍光灯)により励起され、光を蓄え、発光します。白熱電球などは紫外線が少ないため光源としては適していません。
- 消灯直後は、明るく発光しますが時間とともに暗くなります。
- 本製品に施してある蓄光塗料は、装飾目的ですので、時刻の判読は短い時間で出来なくなります。

## CITIZEN

## 電波時計 メロディ報時付掛時計 取扱説明書

### ～ 製品の特長 ～

標準電波を受信して正しい時刻に修正  
毎正時にメロディを奏でます

お買い上げありがとうございます。

- ご使用前にこの取扱説明書をよくお読みの上、正しくお使いください。
- この取扱説明書はお手元に保管し、必要に応じてご覧ください。

取扱説明書番号 M280-CXXY

CITIZEN はシチズンホールディングス株式会社の登録商標です。

## アフターサービスについて

この時計のアフターサービスは、お買い上げ販売店がいたします。次の記載事項と保証書をよくお読みの上、ご利用ください。

**●修理部品の保有について**  
この時計の修理用性能部品(電子回路、歯車等)は製造打ち切り後、7年間を基準に保有しています。ただし、外装部品(ケース・文字板等)の修理には、類似の代替品を使用させていただくこともあります。

**●修理可能期間について**  
無料保証期間が過ぎても、この時計の性能部品保有期間中は、原則として有料修理が可能です。ただし、修理には販売店と修理工場の往復運賃・諸掛り費用も加わり、商品により修理代金が高額になる場合がありますので、販売店とよくご相談ください。

**●転居または贈答品の場合**  
転居または遠隔地からの贈答品で、お買い上げ販売店でのアフターサービスが受けられない場合は、お客様相談室にご相談ください。(保証期間中の場合は、販売店の保証書が必要です。)

### お問い合わせ先

アフターサービスなどについてご不明なことがありましたらお客様相談室にお問い合わせください。お問い合わせに際しては、時計裏面等に表示してある製品番号をお伝えください。(例 4MN000)

**■お客様相談室 フリーダイヤル ☎0120-557-005**  
受付時間 9:00～17:00  
(土日、祝日および当社休日を除く)

発売元 **リズム時計工業株式会社**

本社 ☎330-9551 埼玉県さいたま市大宮区北袋町1丁目299番12  
http://www.rhythm.co.jp

# 1. 電波を受信させて時刻を合わせます

※図は操作説明用ですので、実際の商品と異なる場合があります。

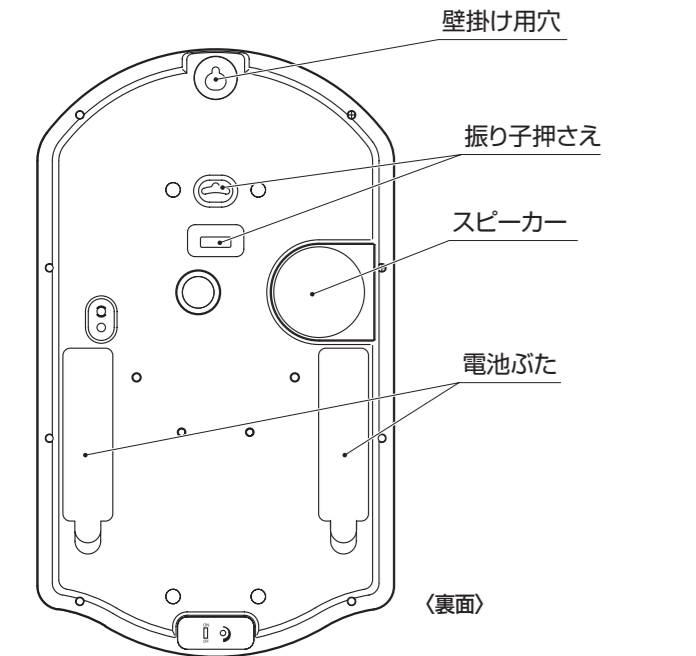
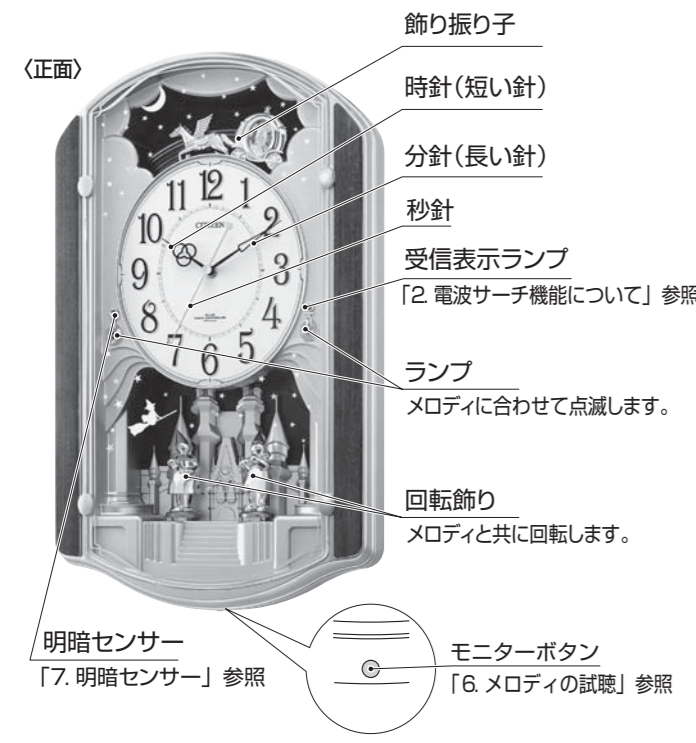

**時計・分針・秒針の動き**  
通常の時刻表示  
時計・分針：10秒に1回動きます。  
秒針：滑らかなステップで1秒単位に動きます。  
自動時刻修正  
時計・分針：順方向または逆方向に早送り。一時停止することもあります。  
秒針：早送りで順方向に動きます。12時位置に停止することがあります。

## 電池からの液もれに注意

時計が止まった状態で、電池を入れたままにすると、電池からの液もれにより、時計や壁面・家具などに損傷を与えます。時計が止まったら、電池を取り出すか、電池を新しいものに交換してください。

### 【裏面操作部】

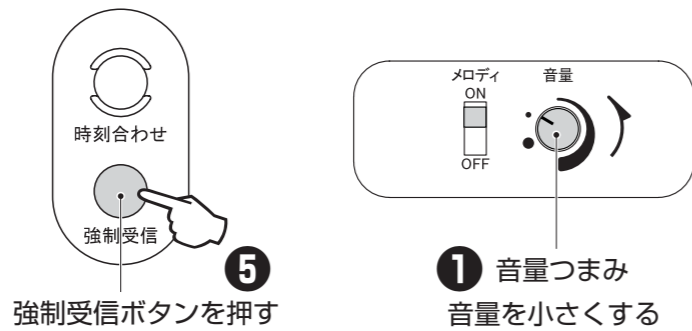

### 【電池の入れ方】

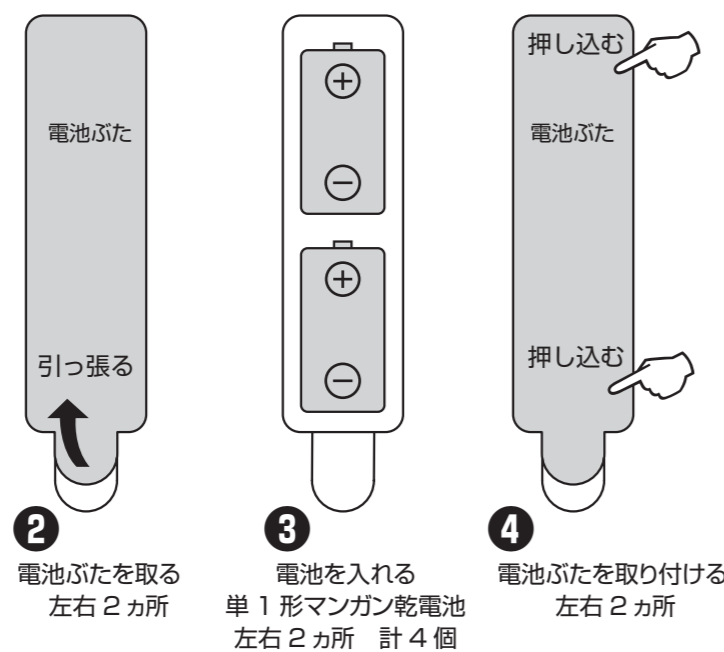

### 6 2カ所の振り子押えを取り外す

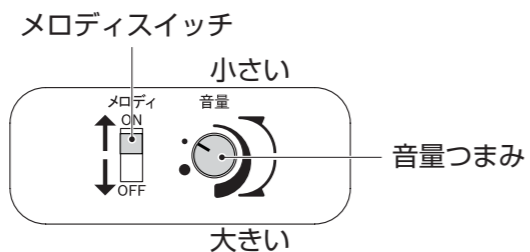
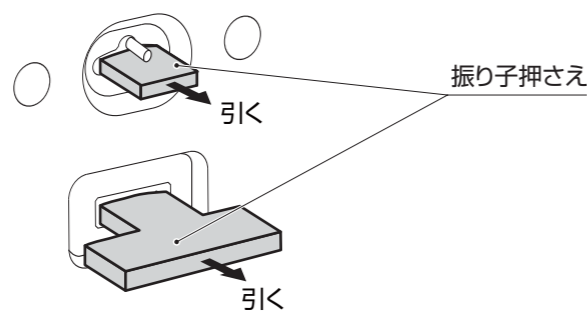

### 1 音量を小さくする

音量を最小にしてください。電池を入れた後、大きな音でメロディが鳴り出すことがあります。

### 2 電池ぶたを取る

### 3 電池を入れる

電池ホルダーの⊕⊖表示に合わせて指定の電池を入れます。※電池を交換するときはずべて指定の新しい電池を使用してください。

※「9. 電池交換時期のお知らせ機能」参照。

### 4 電池ぶたを取り付ける

電池ぶたを差し込んで取り付けます

### 5 強制受信ボタンを押す

電波を受信しやすい窓際やベランダなどで、強制受信ボタンを押してください。受信表示ランプが約3秒間点灯し、針が動いたり、停止したりします。受信表示ランプが点灯していることを確認します。

- 受信中はボタン操作をしないでください。
- この時計には、電波サーチ機能が付いています。この機能により、時計を設置したい場所の電波状況を調べたり、電波状態のよりよい場所を探すことができます。詳しくは「2. 電波サーチ機能について」をお読みください。
- 電池を交換したときや設置場所を変えたときは強制受信ボタンを押してください。

### 6 振り子押さえを取る

振り子押さえは、輸送時などの振動や衝撃から保護するためのものです。ご使用になるときは取り外し、輸送するときには取り付けてください。

### 7 時計を掛ける

「時計の掛け方」に従い、落下しないように時計を掛けます。

### 8 約15分後に受信結果を確認する

受信表示ランプを確認します。  
受信成功：2秒に1回点滅→そのままお使いください。  
受信失敗：消灯→「3. 電波を受信できない場合」へ  
※受信に失敗している場合、時刻は正しくありません。  
※受信に成功してもノイズにより誤った時刻を表示することがあります。強制受信ボタンを押して再度受信させてください。

### メロディスイッチの設定

- N: 毎正時にメロディが鳴ります。
  - OFF: 毎正時に鳴りません。
- 音量を調節してご使用ください。※「5. 音量の設定」参照。  
※曲は時刻ごとに固定されていません。  
※曲目は時計本体に表示してあります。  
※ONでも暗くなると自動的にメロディが鳴らなくなります。  
※「7. 明暗センサー」参照

# 2. 電波サーチ機能について

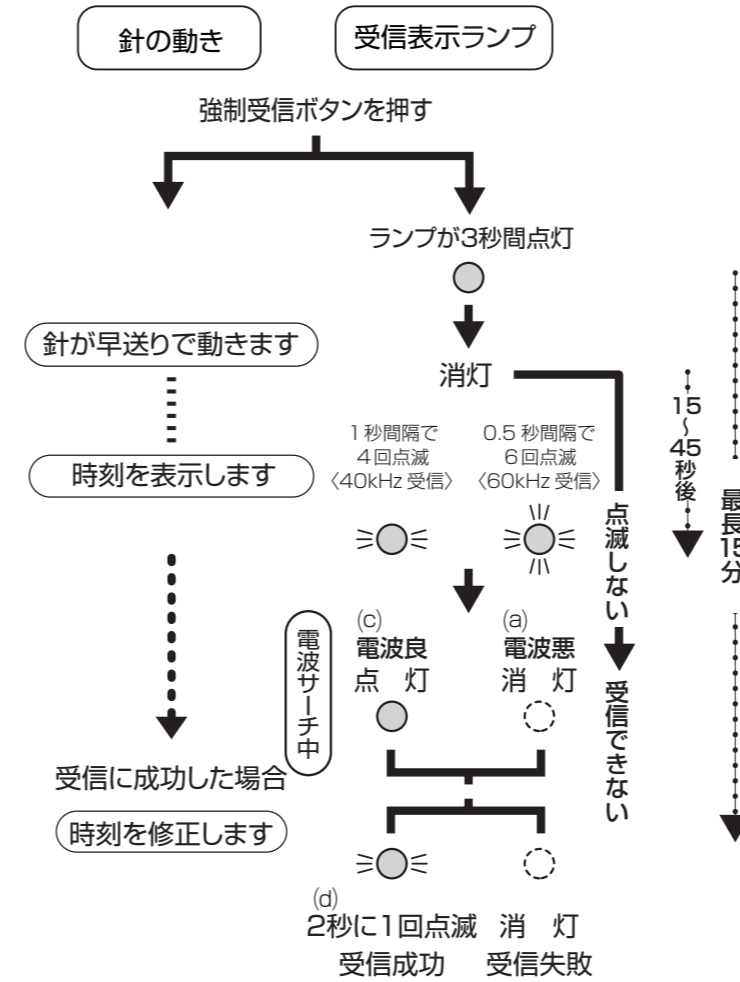

# 3. 電波を受信できない場合

電波の受信に失敗した場合、3通りの対処方法があります。

#### ① 翌朝まで待つ

一般的に、夜間は電波の受信がしやすくなりますので、受信できるか翌朝まで様子を見ます。表示されている時刻が大きく違っている場合は、「4. 手動での時刻の合わせ方」に従い時刻合わせをして翌朝まで待ちます。翌朝まで待っても受信できない場合は、設置場所を変える必要があります。

#### ② 時計を電波の受信しやすいところに移動して設置

電波サーチ機能を使い受信しやすいところに設置してください。

#### ③ 時刻合わせをしてその場所で使用する

ベランダなど屋外で、電波の受信に成功させるか、手動で時刻合わせをしてからご使用ください。この場合、電波を受信できないため、時間精度はクオーツ精度になります。

※電波を受信しにくいところで使用すると、ノイズにより誤った時刻を表示するおそれがありますので、電波を受信しやすいところでお使いになるか、電波受信機能をOFFにしてお使いになることをお勧めいたします。  
※「8. 電波受信機能のON/OFF操作」参照。

受信表示ランプの点灯または消灯により、電波の状態をお知らせします。

①窓際やベランダなど電波の受信しやすいところに時計を移動させます。

②強制受信ボタンを押します。受信表示ランプが約3秒間点灯後、針が動いたり、止まったりした後に時刻を刻み始めます。15～45秒後に受信表示ランプが点滅し、その後点灯するまで待ちます。およそ1分以上待っても点灯しない場合は、時計の向きや場所を変えてから強制受信ボタンを押してください。

③受信表示ランプが点灯したら、設置したい場所に時計を移動します。

④受信表示ランプの表示で、電波の状態を確認します。(電波サーチ中)

- (a)消灯→電波を受信できません。時計の向きや掛ける高さなどを変えてみてください。それでも点灯しない場合は、設置する場所を変えて、②からやり直してください。
- (b)不規則な点滅や短い間隔での点滅→電波が弱いです。受信に失敗する可能性があります。
- (c)点灯→良好な電波状態です。
- (d)2秒に1回点滅→受信に成功。

※電波サーチ中に、時計の向きや位置を変えると受信表示ランプの状態が変化します。

※強制受信ボタンを押した後、電波のサーチをして、受信が完了するまでには、最長15分かかります。

# 4. 手動での時刻の合わせ方

時刻合わせボタンを操作することにより、手動で時刻を合わせることができます。

※時刻合わせボタンを離しているのに、針が早送りで動いている場合は、通常の針の動きになってから操作してください。  
※手動で時刻合わせをしても、電波受信機能がONのときは、受信に成功すると自動的に時刻は修正されます。

時刻合わせボタンを押すと、時計・分針・秒針が動き始めます。○時刻合わせボタンを押して、すぐに離した場合は1分進みます。

○時刻合わせボタンを押し続けた場合は、早送りで動きます。このとき、秒針は12時位置になったときに停止し、ボタンを離したときに動き出します。

#### 秒針の動きについて

秒は、時刻合わせボタンを離したとき、「0秒」に設定されます。秒針が早送りで動いているときに、時刻合わせボタンを離すと、そのまま早送りで現在時刻の秒位置まで動き、その後滑らかなステップで1秒単位に動きます。

# 時計の掛け方

！ 強制  
⚠ 注意  
時計の掛け方が不適切な場合、時計が落下する危険があります。時計を掛ける面に適した壁掛け金具、ねじを選択してください。また、時計を掛けたときは、上下、左右に軽く動かして、確実に掛かっていることを確認してください。

### 木の柱または木質の厚い壁面の場合

- 付属の木ねじを使用できる場所は、木の柱または木質の厚い壁面です。
- 木ねじは下図の通り、壁面にしっかりねじ込んで固定してください。

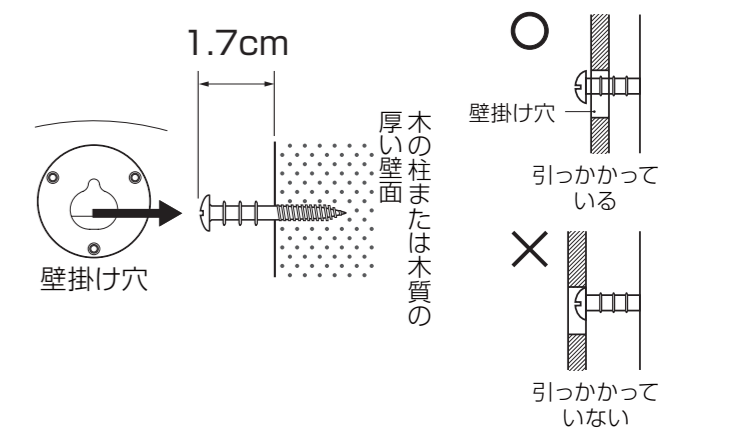

### その他の壁面の場合

- 上記以外の場所(石膏ボード、コンクリートなどの壁面)に掛ける場合は、壁の材質・構造と時計の重量に合った、市販の掛具をご使用ください。その際、両面テープ式や吸盤式は時計が落下する危険がありますので、使用しないでください。

垂直に掛けないと振り子が止まる場合があります。

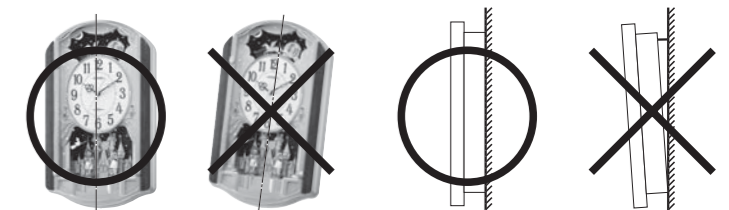

# 5. 音量の設定

モニターボタンを押すと、1曲メロディを奏でますので、鳴っている間に音量つまみを回して調節してください。

# 6. メロディの試聴

モニターボタンを押すとメロディを1曲奏でます。鳴っている間にモニターボタンを押すと、曲が切り替わります。つぎの正時には、最後に鳴った曲の次から鳴ります。