

# 置き時計（オルゴール報時） 取扱説明書

取扱説明書番号 R041-ZXXY

## ～ 製品の特長 ～

- 毎正時になるとオルゴールが鳴ります。
- オルゴールに合わせてステージが二重に回転し、人形たちが上下に動きます。

お買い上げいただきありがとうございます。

お使いになる前にこの取扱説明書をよくお読みのうえ、正しくお使いください。

お読みになった後もお手元に保管して、必要に応じてご覧ください。

発売元 **リズム時計工業株式会社**

〒330-9551 埼玉県さいたま市大宮区北袋町1丁目299番12  
http://www.rhythm.co.jp

お問い合わせ先

**お客様相談室 0120-557-005**

(フリーダイヤル)  
受付時間 9:00～17:00（土日、祝日および当社休日を除く）

## 安全にお使いいただくために（はじめにお読みください）

ここに示した注意事項は、あなたや他人への危害や損害を未然に防ぐためのものです。必ず守ってください。

### ■表示の説明について

表示内容を無視して、誤った使い方をした時に生じる危害や損害の程度を、下記の表示で区分して説明しています。



警告

この表示は、「死亡または重傷などを負う可能性が想定される」内容です。



注意

この表示は、「傷害を負う可能性または物的傷害のみが発生する可能性が想定される」内容です。



禁止

この表示は、してはいけない「禁止」内容です。



強制

この表示は、必ず実行していただく「強制」内容です。

### ■誤飲による事故防止について



警告

小さな部品や電池は、幼児の手の届かぬ所に置かないでください。万一、飲み込んだ場合は、すぐに医師の治療を受けてください。



分解禁止

分解したり改造しないでください。故障の原因になります。



注意

時計は精密機器です。落としたりして衝撃を与えないでください。故障や破損の原因になります。

### ■使用場所について



禁止

下記のような場所では使わないでください。  
機械やケース、電池の品質が低下し、精度不良や時計、電池の寿命が短くなります。

- 温度が+50℃（50度）以上になる所。例えば、長時間直射日光のあたる所。暖房器具等の熱風や火気に近い所。
- 温度が-10℃以下になる所。プラスチックが劣化したり、電池の性能が低下することがあります。
- 浴室など湿気が多いところ。
- ほこりが多く発生するところ。
- テレビ・OA機器・オーディオのそばなど強い磁気が発生する所。磁力の影響で、時計の進みや遅れが生じたり、止まることがあります。
- 車中や船舶、工事現場など、振動の激しい所。
- 温泉場など、ガスの発生する所。
- 多くの油を使用する所。霧状になった油分がケースや機械部に付着し、汚れや止まりの原因になります。
- プラスチック製の時計の場合、軟質のポリ塩化ビニルに長い間、直接ふれさせておくと、相互に色移りしたり、付着することがあります。

## 時計の廃棄

- お住まいの地区自治体の指定にしたがってください。

## アフターサービスについて

この時計のアフターサービスは、お買い上げ販売店がいたします。次の記載事項と保証書をよくお読みの上、ご利用ください。

### ●修理部品の保有について

この時計の修理用性能部品（電子回路・歯車等）は製造打ち切り後、7年間で標準に保有しています。ただし、外装部品（ケース・文字板等）の修理には、類似の代替品を使用したり、現品交換させていただくことがあります。

### ●修理可能期間について

無料保証期間が過ぎても、この時計の性能部品保有期間中は、原則として有料修理が可能です。ただし、修理には販売店と修理工場の往復運賃・諸掛り費用も加わり、商品により修理代金が高額になる場合がありますので、販売店とよくご相談ください。

### ●転居または贈答品の場合

転居または遠隔地からの贈答品で、お買い上げ販売店でのアフターサービスが受けられない場合は、お客様相談室にご相談ください。（保証期間中の場合は、販売店の保証書が必要です。）

アフターサービスなどについてご不明なことがありましたらお客様相談室にお問い合わせください。

お問い合わせに際しては、製品番号（型番）「4RH769」をお伝えください。

この取扱説明書を許可なく複製、変更することを禁じます。本製品を使用することによって生じたいかなる支出、損益、その他の損失に対してなら責任を負いません。

## 電池のご注意（電池の正しい使い方）

### 電池ご使用上のポイント

### 正しく使って事故をなくしましょう

- プラス（+）、マイナス（-）を間違えない。
- 時計が動いていても定期的にすべて新品に交換する。
- 長期間使用しないときは電池を取り外す。
- 時計が止まったらすぐに電池を取り外す。
- 電池に表示されている使用推奨期間内に使う。
- 種類の異なる電池を混ぜない。
- 古い電池と新しい電池を混ぜない
- 幼児の手が届かないところに置く。

### 電池の種類について

- この時計は 電池の特性に合わせて設計されています。指定以外の電池では、製品仕様を満たさない場合や正常に機能しないことがあります。
- 一般に充電式乾電池は電圧が低く、時計には不向きですので使用しないでください。
- 一部の高性能電池では、初期電圧が高く時計には不向きなものがあります。（例、Panasonic オキシライド乾電池）

### 取り扱いについて



注意

電池からの液もれや発熱、破裂を防止するために、つぎのことをお守りください。

- 電池に傷をつけたり、分解しない。
- 電池をショートさせない。
- 電池を充電しない。
- 時計を使用しないときは電池を取り外す。
- 時計が止まったらすぐに電池を取り外す。

### 液もれが起きてしまったとき



警告

電池からもれた液が目や皮膚についたら、すぐに水道水でよく洗い流して医師の治療をうけてください。アルカリ乾電池の場合、失明や炎症などの障害が発生する危険性が高くなります。衣服に付着した場合は、すぐに水道水で洗い流してください。



注意

もれた液に直接触れないでください。特にアルカリ乾電池には注意してください。ゴム手袋をして電池をはずし、もれた液を布や紙でよくふき取ってください。修理が必要なときはお買い上げの販売店または当社お客様相談室にご相談ください。

### 電池の寿命について

- 付属の電池は、工場を出荷するときに入れていますので、製品仕様より短い期間で電池切れになることがあります。
- 使用環境の温度などにより、製品仕様より電池寿命が短くなる場合があります。
- 買い置きした電池を使用した場合、保管状態や乾電池に示されている「使用推奨期限」により、電池寿命が短くなる場合があります。

### 電池の廃棄



注意

お住まいの地区自治体の指定にしたがってください。

火に入れると破裂の原因となり危険です。

## お手入れについて

- 汚れがひどい時は、水でうすめた中性洗剤や石けん水を、やわらかい布に少量つけてふき取り、その後、からぶきしてください。
- ケースなどのよごれ落としに、ベンジン、シンナー、アルコール、スプレー式クリーナー類は、使用しないでください。

# 時計の使い方

●図は操作説明用ですので、実際の商品と異なることがあります。

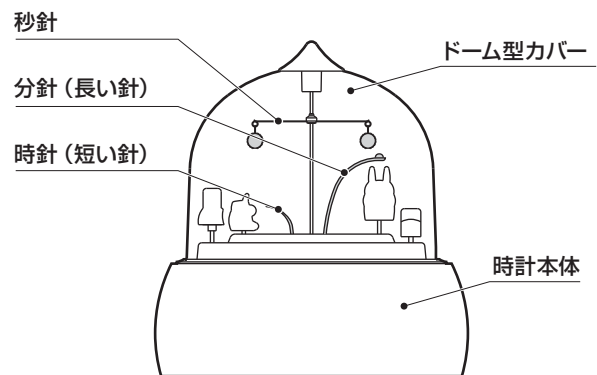

- ドーム型カバーは時計本体と固定されていませんので、電池の入れ換え、時刻合わせの操作をする場合は、ドーム型カバーを取りはずしてから行ってください。
- 時針・分針、秒針、人形など動く部分に手を触れないでください。時間違いや故障の原因になります。
- けがや時計の破損を防ぐために、必ずカバーと取り付けて、お子様の手の届かないところに置いてください。



注意

## 準備 秒針押さえを取る

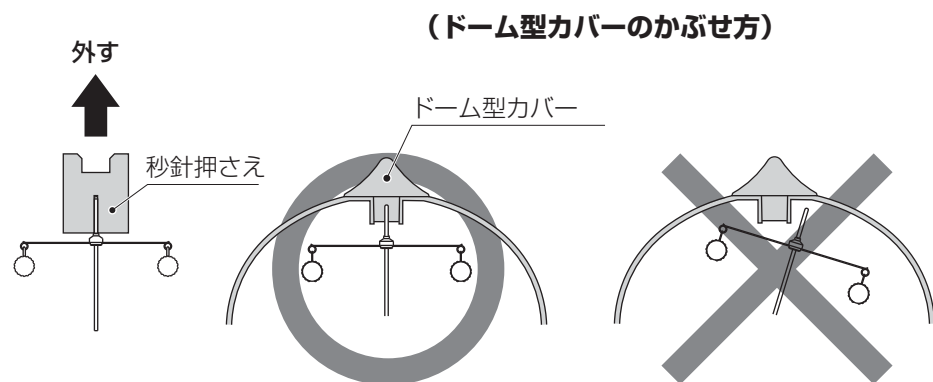

- お使いになるときは、ドーム型カバーを取り外し、秒針押さえを取り外してください。
- 秒針を曲げないようにまっすぐ上に持ち上げて取り外してください。
  - ドーム型カバーを取り付けるときは、上図のように秒針の先端をガイドに入れてください。
  - 輸送するときは、秒針押さえを取り付けてください。取り付けないで輸送した場合、秒針が曲がったり、外れることがあります。

## 〈電池の入れ方〉

単2形アルカリ乾電池 2個 **2**  
※必ず2カ所に⊕⊖を正しく入れてください。

### 電池の交換

液もれを防ぐためにつぎのことをお守りください。

- 時計が止まったり、報時音が鳴らなくなったときは、速やかに指定の電池に交換するか、電池を取り出す。
- 動いていても1年に1回定期的に交換する。
- 古い電池と新しい電池、マンガンとアルカリ乾電池を混ぜない。
- ⊕⊖を間違えない。

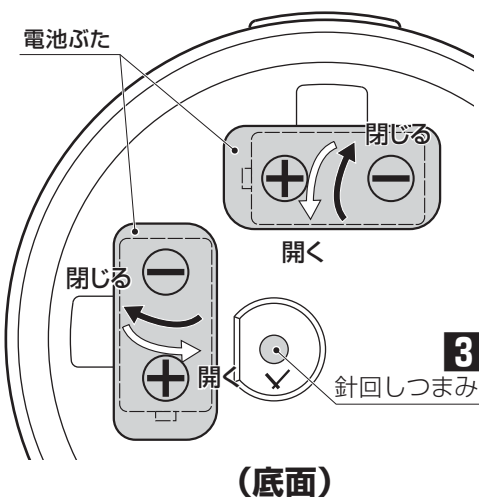

(底面)

〈ドーム型カバーを取った状態〉

12時位置

トトロが「12」の数字を持っている

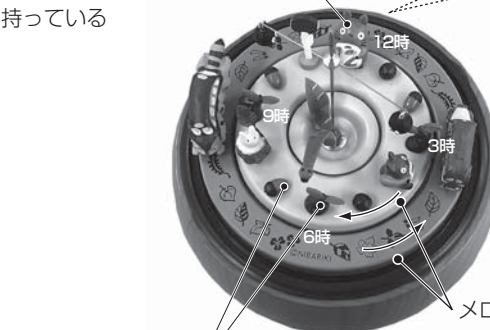

飾りが時刻目盛

© NIBARIKI

(側面操作部)

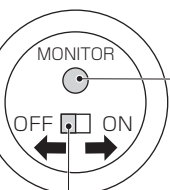

モニターボタン

モニターボタンを押すと、時刻に関係なくオルゴールを鳴らすことができます。

報時スイッチ **1 4**

ON : 毎正時にオルゴールが鳴る。

OFF : 鳴らない。

メロディと共に回転します。

※時刻は静止しているときに読み取ってください。

写真は10時30分を表しています。

## 操作手順

※操作をするときは、ドーム型カバーを取り外してください。

### 1 報時スイッチをOFFにする

### 2 電池を入れる

- ①電池ぶたを取り外す
- ②電池を正しい向きに入れる
- ③電池ぶたを取り付ける

〈電池の入れ方〉参照。

### 3 時刻を合わせる

底面にある針回しつまみを回し、時刻を合わせます。

※針を直接手で回さないでください。故障やけがの原因となります。

### 4 報時スイッチを設定する

側面の報時スイッチを設定してください。

ON : 毎正時にオルゴールが鳴り、ステージが回転して、人形が上下に動きます。

OFF : 鳴りません。

○音量は調節できません。

○暗くなくても自動停止しません。

## おもな製品仕様

常温での時間精度	平均月差± 20秒
使用温度範囲	-10~+50℃
時報音	オルゴール(となりのトトロ)
時報精度	毎正時に対して±1分以内
使用電池	単2形アルカリ乾電池(JIS規格LR14)2個
電池寿命	約1年間(報時を1日24回鳴らした場合)
機構	人形(トトロ)動作付

●時計は必ず水平なところに置いてください。

●製品仕様は改良のため、予告なく変更することがあります。